

Khóa màn hình cảm ứng không chìa

P516-865

Model BE375



Hướng dẫn lắp đặt

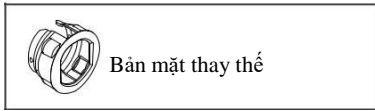
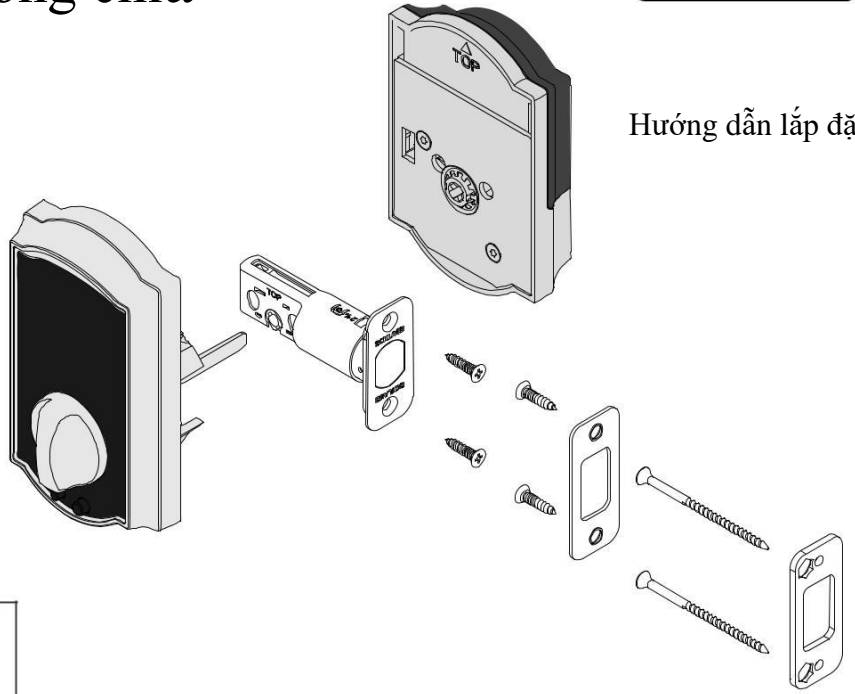

Chuẩn bị lắp đặt

Dụng cụ cần thiết

- Tua vít Phillips
- Thước cuộn
- Bút chì

Tùy chọn

- Tua vít đầu phẳng
- Khôi gỗ
- Búa

LƯU Ý QUAN TRỌNG

KHÔNG dùng khoan điện để lắp đặt!

- Lắp đặt và thử khóa khi cửa mở để tránh bị khóa bên ngoài.
- Nếu phần đuôi khóa chưa lắp sẵn, chèn phần này vào khe ở mặt sau màn hình cảm ứng và lắp vào vị trí.

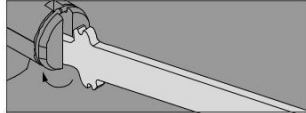

B Điều chỉnh độ dài chốt nếu cần

Đo các kích thước bên dưới. Nếu số đo 2 3/4" (70 mm) thì kéo dài chốt ra.

2 3/8" (60 mm)

2 3/4" (70 mm)

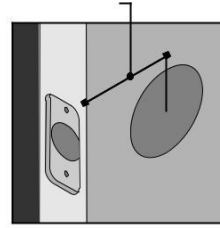

Không cần điều chỉnh.

Hoặc

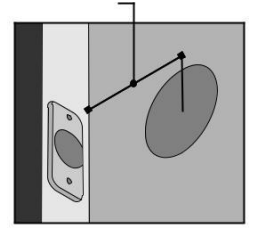

Xoay bản mặt 180° để kéo dài chốt.

A Kiểm tra kích thước cửa

Truy cập consumer.schlage.com/Service-Support xem hướng dẫn chuẩn bị cửa nếu cửa khác các kích thước chuẩn.

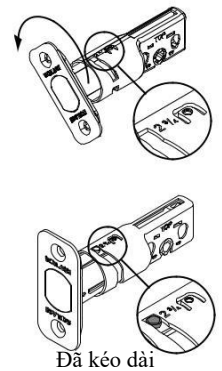
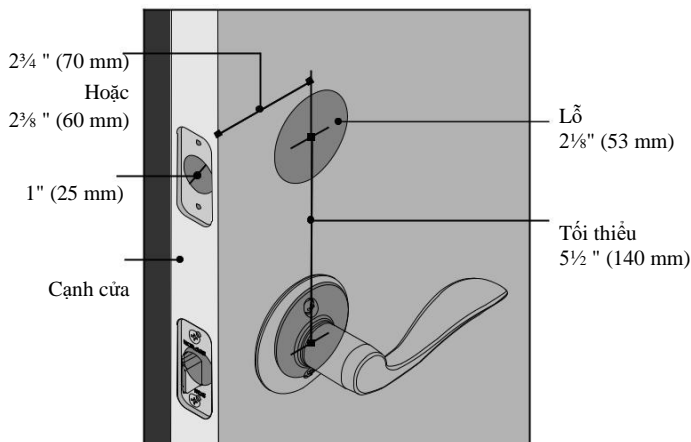

C Thay bản mặt nếu cần

Chọn hình vẽ giống cạnh cửa của bạn.

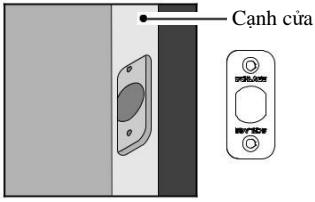

Không cần thay.

Hoặc

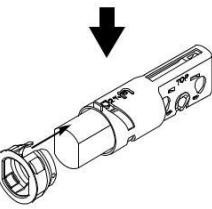
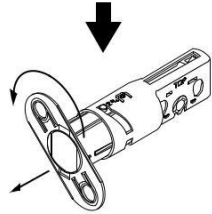
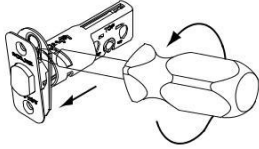
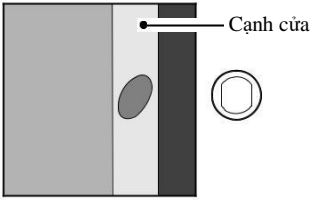

Lắp khóa

1 Lắp chốt

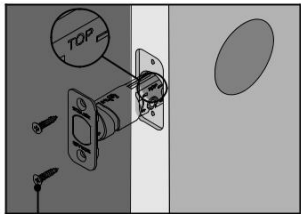

Hoặc

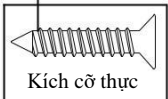
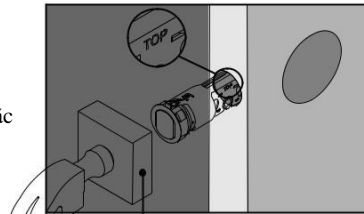

Khối gỗ
(Không đi kèm sản phẩm)

⚠ THẬN TRỌNG ⚠

Chốt phải rút vào trong suốt quá trình lắp!

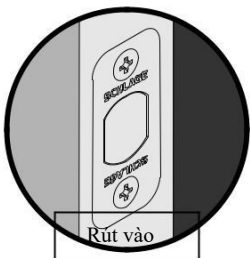

2 Lắp màn hình cảm ứng vào phía ngoài cửa

Trượt phần đuôi qua khe chốt khóa, rồi luồn dây qua chốt.

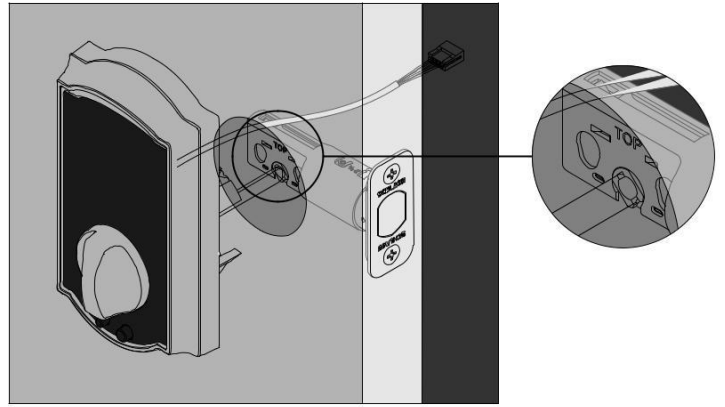

3 Lắp chốt xoay

3a Xoay chốt xoay vào vị trí thẳng đứng.



3b Tháo nắp khay pin.

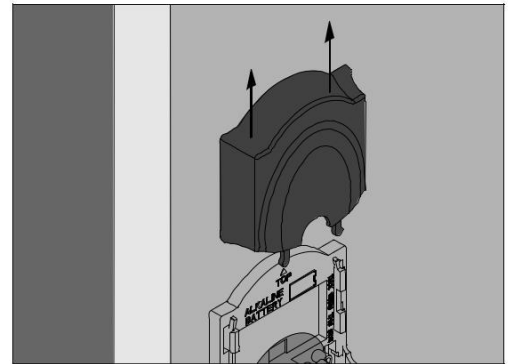

3c Luồn dây pin từ màn hình cảm ứng qua lỗ trong chốt xoay.

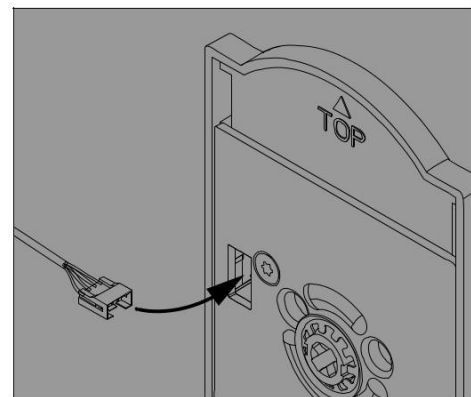

3d Đặt chốt xoay lên cửa, cố định bằng 2 vít.

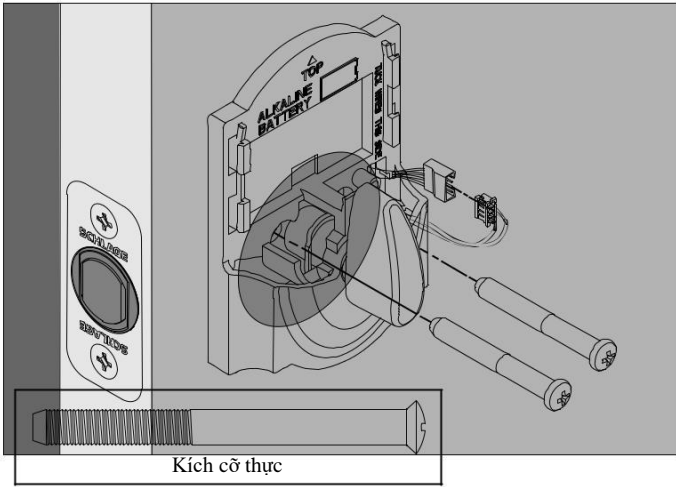

3e Nối dây.

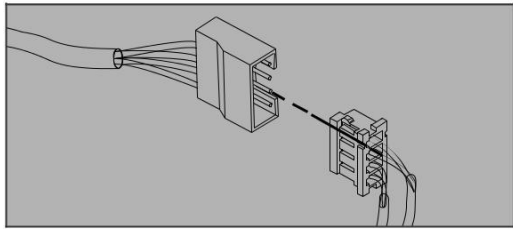

4 Lắp pin đi kèm.

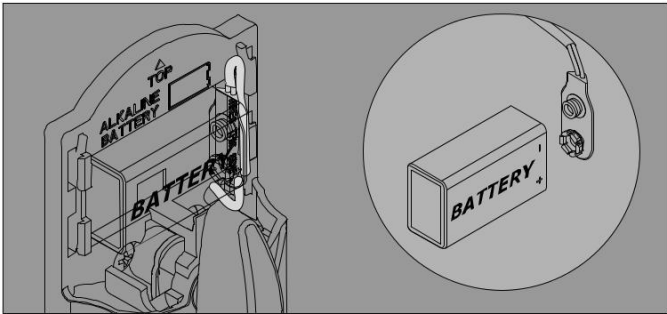

LƯU Ý QUAN TRỌNG

Luôn dây pin để tránh kẹt dây vào nắp khay pin!

4a Lắp nắp khay pin. Tránh làm kẹt dây!

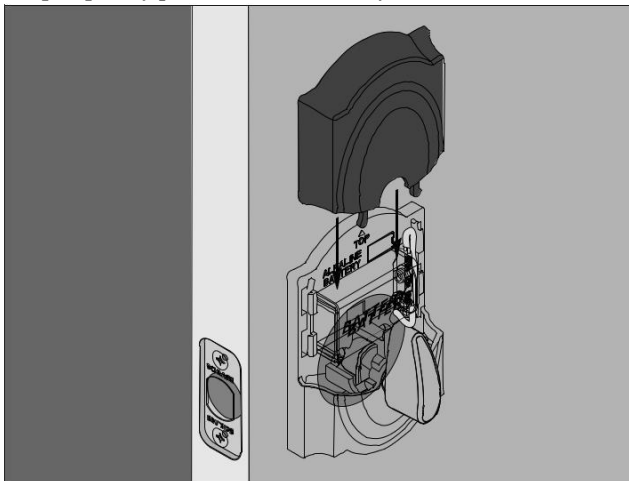

5 Lắp tấm gia cố và mỏ khóa vào thanh dọc cửa.

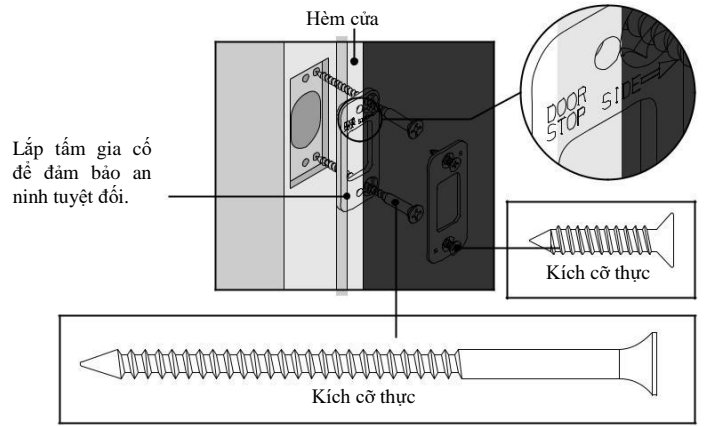

Mặt cắt thanh dọc cửa (không theo tỷ lệ)

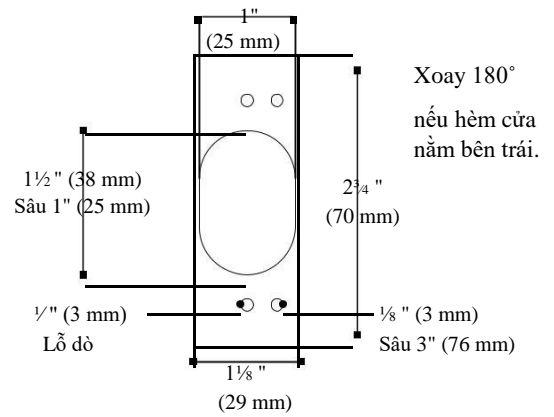

Thử khóa

a Bật chốt ra (khóa)

1. Ấn nút Schlage

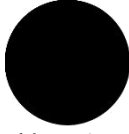

2. Xoay chốt xoay về phía cạnh cửa

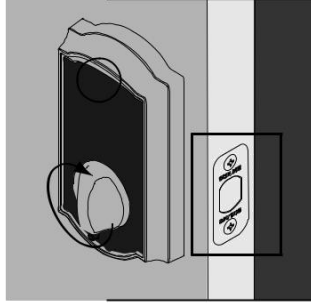

Chốt có bật ra không?

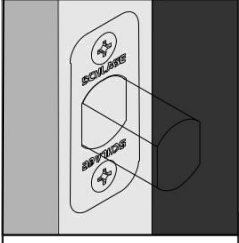

Có. Chốt đã lắp đúng.

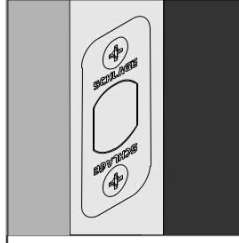

Không. Chốt bị lắp sai.
Xem lại bước 3e và 4 và thử lại.

b Rút chốt vào (mở khóa)

LƯU Ý QUAN TRỌNG

Nhấn nút Schlage và xoay chốt xoay ngược phía cạnh cửa. Nếu chốt rút vào thì khóa bị lắp sai. Xem bước 3a và thử lại.

1. Tìm Mã sử dụng A trong Hướng dẫn sử dụng Schlage Touch™

2. Nhập Mã sử dụng A (4 chữ số) vào bàn phím.

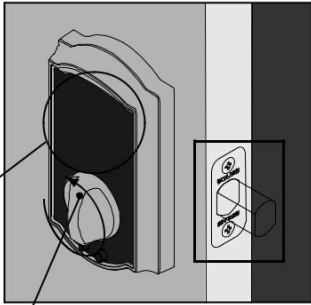
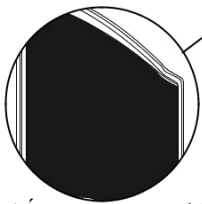

3. Xoay chốt xoay ngược phía cạnh cửa.

Chốt có rút vào không?

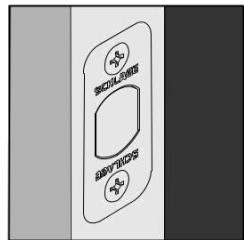

Có. Chốt đã lắp đúng

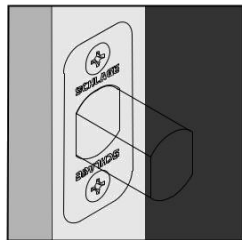

Không. Kiểm tra mã sử dụng đã nhập. Nếu mã sử dụng chính xác, xem bước 4 và thử lại.

Cài đặt khóa

Xem Hướng dẫn sử dụng Schlage Touch™ đi kèm khóa. Truy cập schlage.com để xem các video và tham khảo thêm. Đăng ký sản phẩm tại RegisterMySchlage.com.

Bảo hành hữu hạn phần cơ trợt đời và bảo hành phần điện tử 3 năm

Tùy thuộc vào điều khoản và điều kiện bảo hành, Schlage bảo hành hữu hạn phần cơ trợt đời và bảo hành hữu hạn phần điện tử 3 năm với người mua gốc ("Người mua gốc") cho sản phẩm có thương hiệu Schlage ("Sản phẩm") đối với các lỗi liên quan đến chất liệu và tay nghề, miễn là Người dùng gốc còn ở mặt bằng mà Sản phẩm được lắp đặt ban đầu.

Nghĩa vụ Schlage thực hiện: Khi trả lại sản phẩm bị lỗi cho Schlage, nghĩa vụ duy nhất của Schlage là sửa chữa hoặc thay thế Sản phẩm hoặc hoàn lại giá mua gốc để đổi lấy Sản phẩm.

Người mua gốc: Bảo hành này chỉ áp dụng cho Người mua gốc của Sản phẩm và không chuyển nhượng được.

Trường hợp không được bảo hành: Các chi phí và tổn thất sau không được tính trong Bảo hành: (i) chi phí lao động bao gồm nhưng không giới hạn ở các chi phí tháo gỡ và lắp đặt lại Sản phẩm; (ii) chi phí vận chuyển cần thiết để trả lại Sản phẩm cho Schlage; và (iii) bất kỳ thiệt hại ngẫu nhiên, do hậu quả, gián tiếp, đặc biệt và/hoặc mang tính trừng phạt nào, bất kể dựa trên hợp đồng, bảo hành, vi phạm (bao gồm nhưng không giới hạn ở trách nhiệm nghiêm ngặt hoặc sơ suất), vi phạm quyền sáng chế hay các trường hợp khác, kể cả khi khả năng phát sinh các thiệt hại đó được biết trước. Một số luật địa phương không cho phép loại trừ hay giới hạn thiệt hại do ngẫu nhiên hoặc do hậu quả, do đó việc loại trừ hoặc giới hạn trên có thể không áp dụng cho quý vị.

Các quy định bảo hành không áp dụng cho các Sản phẩm: (i) sử dụng cho mục đích thương mại; (ii) sử dụng ở khu vực chung; (iii) sử dụng cho bất kỳ mục đích nào ngoài mục đích được thiết kế hay chỉ định; (iv) bị chỉnh sửa, lạm dụng, sử dụng sai mục đích một cách vô tình hay cố ý; (v) được lưu trữ, lắp đặt, bảo trì hoặc vận hành không đúng cách; (vi) bị sử dụng theo cách vi phạm các hướng dẫn bằng văn bản của Schlage; (vii) trong điều kiện nhiệt độ, độ ẩm hay các điều kiện môi trường không phù hợp; hoặc (viii) không thể hiện được sự thỏa mãn với các quy định về bảo hành và khiến cho các giới hạn nêu trên có thể không được tuân thủ đầy đủ theo kết quả kiểm tra của Schlage. Vui lòng tham khảo luật địa phương về các quyền cụ thể của quý vị trong việc bảo hành này.

Chương trình đảm bảo phù hợp: Các sản phẩm của Schlage được thiết kế để phù hợp với các biến thể của nhà ở tiêu chuẩn và phù hợp để bổ sung vào hệ thống khóa ông hiện có. Lưu ý: khóa chìm và các biến thể của nó không được xem là dạng tiêu chuẩn và không được bảo đảm theo chương trình này.

Trong lần lắp đặt đầu tiên, nếu có vấn đề về hiệu năng Sản phẩm, Người mua gốc chỉ cần liên hệ với Dịch vụ Khách hàng của Schlage qua số 888-805-9837 tại Mỹ và Canada hoặc SĐT 800-506-7866 tại Mexico để được trợ giúp. Khiêu nại về chương trình và bảo hành: Nếu quý vị gặp vấn đề với biến thể của nhà ở hoặc độ phù hợp theo Chương trình đảm bảo phù hợp hoặc có khiếu nại theo chương trình bảo hành, vui lòng liên hệ với Dịch vụ khách hàng của Schlage để được sửa chữa, thay thế hoặc hoàn tiền theo giá mua gốc và hoàn trả Sản phẩm lại cho Schlage.

Dịch vụ khách hàng Schlage

Gọi từ:

Mỹ: (888) 805-9837

Canada: (800) 997-4734

Mexico: 018005067866



